

Učíme se v přírodě při ZŠ Chbany

**Základní škola Chbany,
okres Chomutov, příspěvková
organizace**

identifikační údaje

objednatel

Název

Základní škola Chbany, okres Chomutov,
příspěvková organizace
IČ: 70698368
Chbany 20, 431 57 Chbany

Zodpovědná osoba

Mgr. Jiřina Kříčková, ředitelka

zpracovatel

Název

Greentek systems s.r.o.
IČ: 03877132; DIČ: CZ03877132
Hlavní 341/215, Kylešovice, 747 06 Opava
Spisová značka: C 61693 vedená
u Krajského soudu v Ostravě

Zodpovědná osoba

Michal Illík, jednatel

průvodní zpráva

A.1 Identifikační údaje

A.1.1 Údaje o realizaci

- a) Název realizace: Učíme se v přírodě při ZŠ Chbany
b) Místo realizace: Chbany
Adresa: Chbany 20
Katastrální území: Chbany
Parcelní čísla: 221/6

A.1.2 Údaje o objednateli

- a) Obchodní firma
Základní škola Chbany, okres Chomutov,
příspěvková organizace
IČ: 70698368
Chbany 20, 431 57 Chbany
- a) Zodpovědná osoba
Mgr. Jiřina Kříčková, ředitelka

A.1.3 Údaje o zpracovateli projektové dokumentace

- a) Jméno, příjmení, obchodní firma, IČ
Greentek systems s.r.o.
IČ: 03877132; DIČ: CZ03877132
Hlavní 341/215, Kylešovice, 747 06 Opava
Spisová značka: C 61693 vedená
u Krajského soudu v Ostravě
- a) Zodpovědná osoba
Michal Illík, jednatel

A.2 Seznam vstupních podkladů

- výpis z katastru nemovitostí
- Žádost o podporu z programu „Přírodní zahrady“ a její přílohy

A.3 Údaje o území

a) rozsah řešeného území (zastavěné, nezastavěné)

Nevyužitá část školní zahrady. Stávající plocha, která má být rozšířena o prvky přírodní zahrady – viz. zaměření skutečného provedení.

b) dosavadní využití a zastavěnost území

Nevyužitá část školní zahrady, nezastavěno.

c) údaje o ochraně území (památková rezervace, památková zóna, zvláště chráněné území, záplavové území apod.)

Území není chráněno žádným legislativním předpisem.

d) údaje o odtokových poměrech

Realizací přírodní zahrady se odtokové poměry nemění.

e) údaje o souladu s územně plánovací dokumentací, s cíli a úkoly územního plánování

Realizací přírodní zahrady je v souladu s ÚP

f) údaje o dodržení obecných požadavků na využití území

Realizací přírodní zahrady nejsou dotčeny obecné požadavky na využívání území, stanovené ve vyhl. č. 501/2006 Sb. v platném znění.

g) údaje o splnění požadavků dotčených orgánů

Pro realizaci přírodní zahrady není třeba splnění požadavků dotčených orgánů.

h) seznam výjimek a úlevových řešení

Pro dané území nebyly vydány žádné výjimky ani úlevová řešení.

i) seznam souvisejících a podmiňujících investic

Stavba není podmíněna žádnými dalšími investicemi.

j) seznam pozemků a staveb dotčených prováděním stavby (podle katastru nemovitostí)

Parcela č. 221/6 v k.ú. Chbany

A.4 Údaje o realizaci

a) nová stavba nebo změna dokončené stavby

Instalace dodávky prvků přírodní zahrady.

b) účel užívání

Zkvalitnění technického a didaktického zázemí pro výuku a výchovu ve venkovním prostředí.

c) trvalá nebo dočasná stavba

Nejdná se o trvalou stavbu.

d) údaje o ochraně stavby (kulturní památka apod.)

Realizace přírodní zahrady není chráněna žádným legislativním předpisem.

e) údaje o dodržení technických požadavků a obecných technických požadavků zabezpečujících bezbariérové užívání

úpravy navrženy v souladu s vyhláškou 268/2009 Sb., o technických požadavcích na stavby a její novely vyhláška č. 20/2012 Sb. Vyhláška 398/2009 Sb. není realizací dotčena.

Stavební úpravy dále navrženy v souladu se zákonem 183/2006 Sb. ve znění novely 350/2012 Sb.

Body vyhlášky 268/2009Sb nejsou realizací dotčeny – mimo § 8-10, kdy musí být zajištěny základní požadavky, mechanická odolnost a stabilita a všeobecné požadavky na ochranu.

f) údaje o splnění požadavků dotčených orgánů
a požadavků vyplývajících z jiných právních předpisů

Pro realizaci přírodní zahrady není třeba splnění požadavků dotčených orgánů.

g) seznam výjimek a úlevových řešení

Pro řešený objekt nebyly vydány žádné výjimky ani úlevová řešení.

h) navrhované kapacity (zastavěná plocha, obestavěný prostor, užitná plocha, počet funkčních jednotek a jejich velikosti, počet uživatelů/pracovníků apod.)

Při realizaci přírodní zahrady se kapacity nemění.

i) základní bilance (potřeby a spotřeby médií a hmot, hospodaření s dešťovou vodou, celkové produkované množství a druhy odpadů a emisí, třída energetické náročnosti budov apod.)

Při realizaci přírodní zahrady není dotčeno.

j) základní předpoklady realizace (časové údaje o realizaci, členění na etapy)

Předpokládané zahájení realizace: 04/2021

Předpokládané dokončení realizace: 09/2021

k) orientační náklady na realizaci

Orientačně jsou náklady na realizaci odhadnuty na cca 450 000 Kč.

A.5 Členění na objekty a technická a technologická zařízení

Projekt není členěn na objekty

souhrná technická zpráva

B.1 Popis území

a) charakteristika pozemku

Pozemek školní zahrady ohraničený stávající budovou školy a oplocením.

b) výčet a závěry provedených průzkumů a rozborů (geologický průzkum, hydrogeologický průzkum, stavebně historický průzkum apod.)

Odborné průzkumy nejsou pro realizaci projektu zapotřebí.

c) stávající ochranná a bezpečnostní pásma

V blízkosti stavby se nacházejí ochranná pásma stávajících inženýrských sítí, jiná ochranná ani bezpečnostní pásma se zde nevyskytují. Ochranná pásma inženýrských sítí nebudou při realizaci dotčena.

d) poloha vzhledem k záplavovému území, poddolovanému území apod.

Pozemek se nenachází v záplavovém ani poddolovaném území.

e) vliv na okolní stavby a pozemky, ochrana okolí, vliv stavby na odtokové poměry v území

Projekt nemá negativní vliv na okolní stavby či pozemky.

f) požadavky na asanace, demolice, kácení dřevin

Realizace projektu nevyžaduje žádné demolice, asanace ani kácení dřevin

g) požadavky na maximální zábory zemědělského půdního fondu nebo pozemků určených k plnění funkce lesa (dočasné/trvalé)

Nedojde k záborům půdy ze zemědělského půdního fondu. Stavba se nedotýká pozemků plnících funkci lesa.

h) územně technické podmínky (zejména možnost napojení na stávající dopravní a technickou infrastrukturu)

Realizaci projektu nejsou dotčeny územně technické podmínky.

i) věcné a časové vazby, podmiňující, vyvolané, související investice

Realizace zahrady není vázána na podmiňující nebo související investice, další investice nevyvolává.

B.2 Celkový popis

B.2.1 Účel užívání

Zkvalitnění technického a didaktického zázemí pro výuku a výchovu ve venkovním prostředí.

B.2.2 Celkové urbanistické a architektonické řešení

a) urbanismus- územní regulace, kompozice prostorového řešení

Přírodní zahrada má doplnit stávající zařízení v areálu ZŠ, prvky jsou prostorově rozmístěny na vymezené ploše investorem a jsou umístěny v částech, které v současném stavu nejsou využity a umožňují získání funkčnosti prostoru.

b) architektonické řešení - kompozice tvarového řešení, materiálové a barevné řešení

Tvarové a barevné řešení je dáno použitými přírodními materiály.

B.2.3 Celkové provozní řešení, technologie výroby

Provoz stavby je dán jeho účelem využití. Součástí stavby není žádná výrobní technologie.

B.2.4 Bezbariérové užívání

Prvky přírodní zahrady nejsou předmětem uplatnění opatření dle vyhl. č. 398/2009 o obecných technických požadavcích zabezpečujících bezbariérové užívání staveb.

B.2.5 Bezpečnost při užívání

Pro zajištění bezpečného provozu je nutné řídit se příručkou správné praxe pro bezpečný provoz veřejných zařízení pro hry a sport dětí a mládeže, kterou vydalo Sdružení českých spotřebitelů, z. ú.

B.2.6 Základní charakteristika objektů

a) stavební řešení

Řešení zaznačeno ve výkresové dokumentaci.

b) konstrukční a materiálové řešení

Řešení zaznačeno ve výkresové dokumentaci.

c) mechanická odolnost a stabilita

Prvky přírodní zahrady nevyžadují statický posudek.

B.2.7 Základní charakteristika technických a technologických zařízení

a) technické řešení

Není předmětem prováděcí dokumentace.

b) výčet technických a technologických zařízení

Není předmětem prováděcí dokumentace.

B.2.8 Požárně bezpečnostní řešení

Není předmětem prováděcí dokumentace.

B.2.9 Zásady hospodaření s energiemi

a) kritéria tepelně technického hodnocení

Není předmětem prováděcí dokumentace.

b) posouzení využití alternativních zdrojů energií

Není předmětem prováděcí dokumentace.

B.2.10 Hygienické požadavky na pracovní a komunální prostředí.

zásady řešení parametrů stavby (větrání, vytápění, osvětlení, zásobování vodou,

odpadů apod.) a dále zásady řešení vlivu stavby na okolí (vibrace, hluk, prašnost apod.).

Není předmětem prováděcí dokumentace.

B.2.11 Ochrana před negativními účinky vnějšího prostředí

a) ochrana před pronikáním radonu z podloží

Není předmětem prováděcí dokumentace.

b) ochrana před bludnými proudy

Není předmětem prováděcí dokumentace.

c) ochrana před technickou seizmicitou

Není předmětem prováděcí dokumentace.

d) ochrana před hlukem

Není předmětem prováděcí dokumentace.

e) protipovodňová opatření

Není předmětem prováděcí dokumentace.

f) ostatní účinky (vliv poddolování, výskyt metanu apod.)

Není předmětem prováděcí dokumentace.

B.3 Připojení na technickou infrastrukturu

a) napojovací místa technické infrastruktury

Není předmětem prováděcí dokumentace.

b) připojovací rozměry, výkonové kapacity a délky

Není předmětem prováděcí dokumentace.

B.4 Dopravní řešení

a) popis dopravního řešení

Není předmětem prováděcí dokumentace.

b) napojení území na stávající dopravní infrastrukturu

Není předmětem prováděcí dokumentace.

c) doprava v klidu

Není předmětem prováděcí dokumentace.

d) pěší a cyklistické stezky

Není předmětem prováděcí dokumentace.

B.5 Řešení vegetace a souvisejících terénních úprav

a) terénní úpravy

Řešení zaznačeno ve výkresové dokumentaci.

B.6 Popis vlivů realizace na životní prostředí a jeho ochrana

a) vliv na životní prostředí - ovzduší, hluk, voda, odpady a půda

Není předmětem prováděcí dokumentace.

b) vliv na přírodu a krajinu (ochrana dřevin, ochrana památných stromů, ochrana rostlin a živočichů apod.), zachování ekologických funkcí a vazeb v krajině

Není předmětem prováděcí dokumentace.

c) vliv na soustavu chráněných území Natura 2000

Není předmětem prováděcí dokumentace.

d) návrh zohlednění podmínek ze závěru zjišťovacího řízení nebo stanoviska EIA

Není předmětem prováděcí dokumentace.

e) navrhovaná ochranná a bezpečnostní pásma, rozsah omezení a podmínky ochrany podle jiných právních předpisů

Není předmětem prováděcí dokumentace.

B.7 Ochrana obyvatelstva

Splnění základních požadavků z hlediska plnění úkolů ochrany obyvatelstva.

Ochrana obyvatel zajištěna dodržením vyhlášky 268/2009 Sb., o technických požadavcích na stavby a její novely vyhláška č. 20/2012 Sb.

B.7 Ochrana obyvatelstva

a) potřeby a spotřeby rozhodujících médií a hmot, jejich zajištění

Není předmětem prováděcí dokumentace.

b) odvodnění stavenišť

Není předmětem prováděcí dokumentace.

c) napojení staveniště na stávající dopravní a technickou infrastrukturu

Není předmětem prováděcí dokumentace.

d) vliv provádění realizace na okolní stavby a pozemky

Realizace nemá vliv na okolí.

e) ochrana okolí staveniště a požadavky na související asanace, demolice, kácení dřevin

Realizace nemá vliv na okolí.

f) maximální zábory pro staveniště (dočasné/trvalé)

Realizace nevyžaduje zábor.

g) maximální produkovaná množství a druhy odpadů a emisí při výstavbě, jejich likvidace

Způsob nakládání s odpady během realizace bude řešen dle ustanovení zákona č. 185/2001 Sb. o odpadech a o změně některých dalších zákonů, ve znění pozdějších předpisů, a vyhlášky Ministerstva životního prostředí č. 381/2001 Sb., kterou se stanoví Katalog odpadů, ve znění pozdějších předpisů.

Odpady, vznikající při výstavbě, budou předány oprávněné osobě k dalšímu využití nebo odstranění, předpoklad dalšího nakládání viz Metodický pokyn č. 9 odboru odpadů MŽP k nakládání s odpady ze stavební výroby a s odpady z rekonstrukcí a odstraňování staveb. Odvoz bude zajištěn prostřednictvím firmy provádějící realizaci v souladu s platnými předpisy.

Při realizaci vzniknou odpady těchto katalogových čísel:

17 02 01 Dřevo

17 05 04 Zemina a kamení neuvedené pod číslem 17 05 03

h) bilance zemních prací, požadavky na přísun nebo deponie zemin

Zemina z výkopu základových konstrukcí bude uložena na pozemku investora a použita na zpětný zásyp a terénní úpravy.

i) ochrana životního prostředí při výstavbě

Realizace nemá negativní vliv na životní prostředí.

j) zásady bezpečnosti a ochrany zdraví při práci na staveništi, posouzení potřeby koordinátora bezpečnosti a ochrany zdraví při práci podle jiných právních předpisů

Příprava stavby i její provádění musí probíhat v souladu se zákonem č. 309/2006 Sb., kterým se upravují další požadavky bezpečnosti a ochrany zdraví při práci a s vyhl. č. 591/2006 o bližších minimálních požadavcích na bezpečnost a ochranu zdraví při práci na staveništích. Vzhledem k tomu, při stavbě budou prováděny práce a činnosti vystavující fyzickou osobu zvýšenému ohrožení života nebo poškození zdraví ve smyslu přílohy č. 5 vyhl. č. 591/2006.

V souladu se zák. 309/2006 Sb. nevyvolá stavba potřebu koordinátora bezpečnosti a ochrany zdraví při práci.

Výkopy budou označeny a zabezpečeny proti pádům osob.

k) úpravy pro bezbariérové užívání výstavbou dotčených staveb

Realizací nebudou dotčeny žádné další stavby.

l) zásady pro dopravně inženýrské opatření

Realizace bude prováděna běžnými postupy, její zásobování negativně neovlivní dopravní situaci na okolních komunikacích a není tedy potřeba provádět žádná opatření pro organizaci silničního provozu.

m) stanovení speciálních podmínek pro provádění stavby (provádění stavby za provozu, opatření proti účinkům vnějšího prostředí při výstavbě apod.)

Speciální podmínky nejsou stanoveny.

n) postup výstavby, rozhodující dílčí termíny:

Není stanoveno.

materiál a míry

dřevěné prvky

pokud není uvedeno jinak, je na výrobu řeziva a ostatního dřevěného materiálu použit modřín.

Pokud není uvedeno jinak je použité řezivo a ostatní dřevěný materiál natřen vodou ředitelnou lazurou pro venkovní použití splňující normu ČSN EN 71-3, hračky a výrobky pro děti.

Dekor bude upřesněn před zahájením realizace, realizátor je povinen nabídnout minimálně 2 až 3 odstíny.

míry

pokud není uvedeno jinak jsou míry ve výkresech a popisu udávány v milimetrech

spojovací materiál

veškerý spojovací materiál s protikorozní úpravou všechny šrouby a matice opatřeny krytkou proti poranění šroubované spoje zajištěny pojistnou maticí

nábytek

veškeré hrany a rohy nábytku musí být bez otřepů a musí být zaoblené. Plochy hoblované a do hladka vybroušené.

Sedák z odkorněné a broušené kulatiny se zaoblenou hranou.

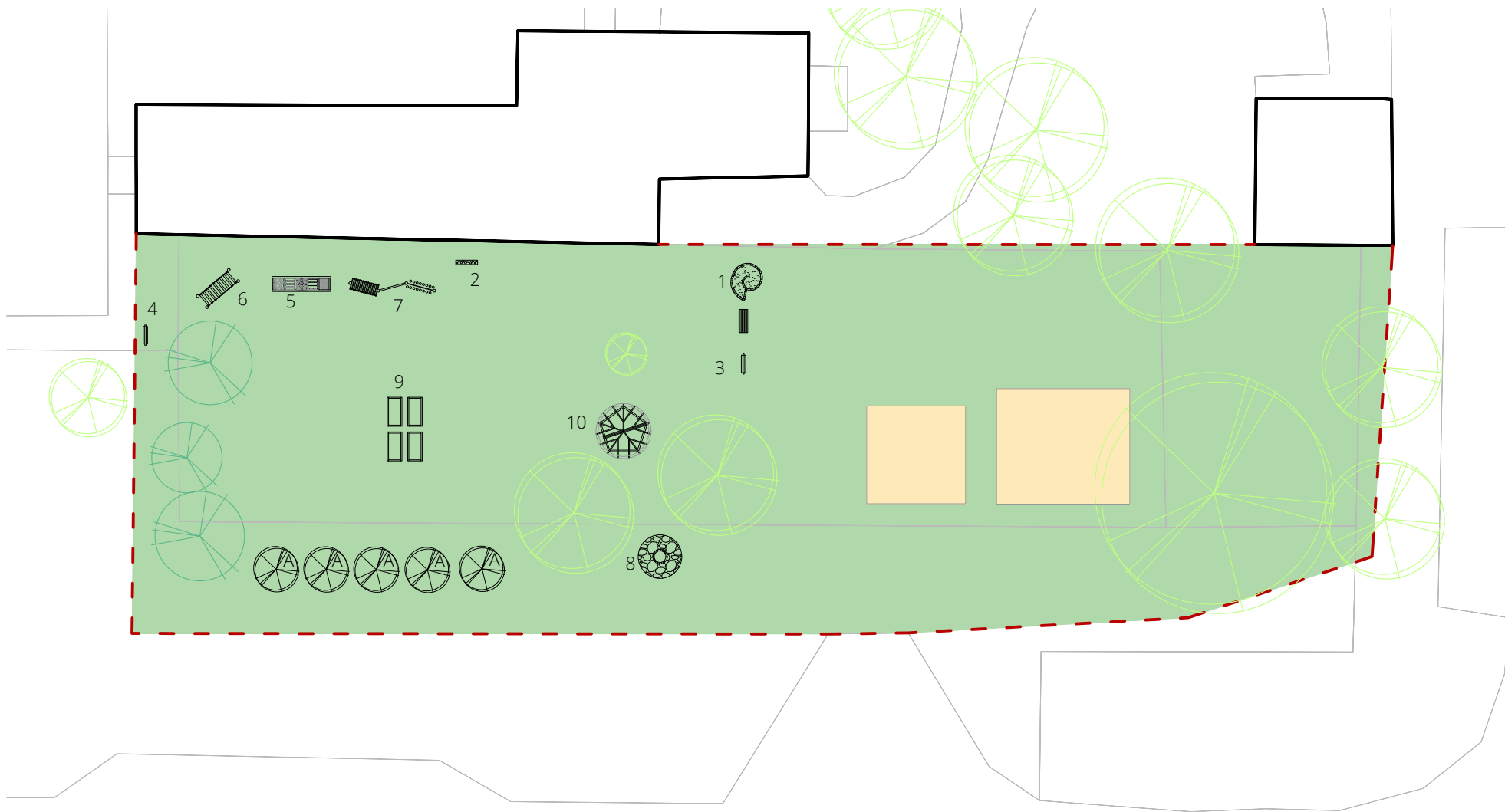

péče

následnou péči o dodané prvky provádí objednatel



- 1 Expozice léčivých a aromatických rostlin
- 2 Škola stopování
- 3 Pozorovací centrum zahradní
- 4 Pozorovací centrum kompost
- 5 Balanční chodník
- 6 Lanový most
- 7 Veverčí dráha
- 8 Ohniště
- 9 Vyvýšený záhon
- 10 Přístřešek

- A Hrušeň

-  Strom stávající
-  Keř stávající
-  Strom navržený
-  Trávník
-  Herní prvky stávající

výkresová dokumentace

vytyčovací plán

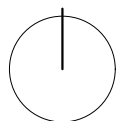

M 1:400

zahradní prvky

expozice léčivých bylin / bylinková spirála

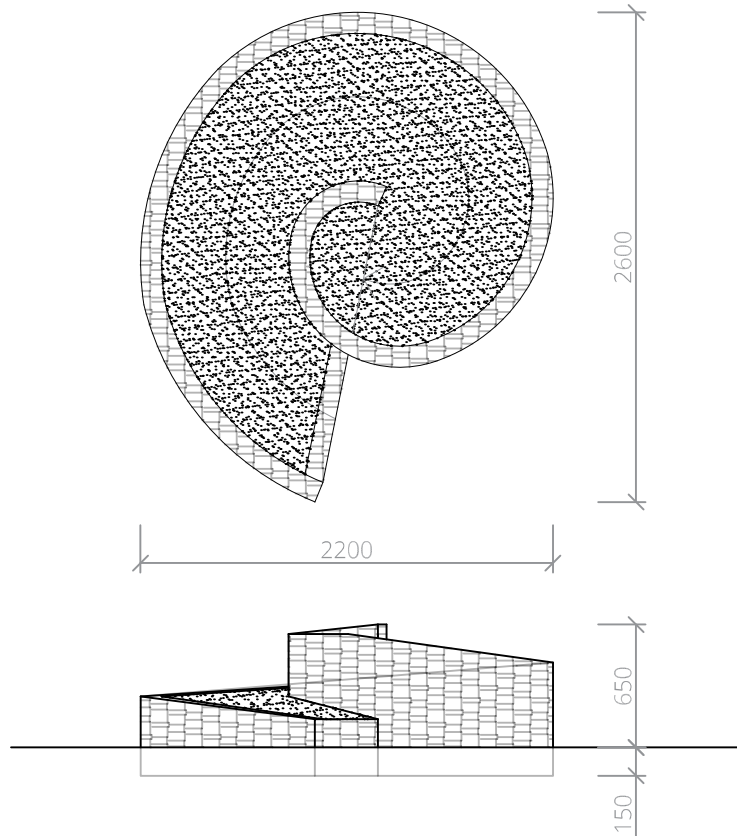

použitý materiál

hlavní konstrukce: kameny velké
drcené kamenivo 8/16

instalace

kamenná zídka: výkop \varnothing 3000 x 200
vytvoření kamenné zídky ve tvaru
stoupající spirály
založení první řady kamenů do
štěrkového lože
min dvě horní řady kamenů svázány
proti uvolnění

vnitřní prostor: vyplněno hlínou a substrátem
substrát překryt černou geotextílií
zasypáno mulčovací kůrou

výsadba: dle osazovacího plánu

popisky min 3 mm PVC UV tisk
min český název a obrázek rostliny

péče

ročně: kontrola uvolněných kamenů

expozice léčivých bylin / bylinková spirála / osazovací plán

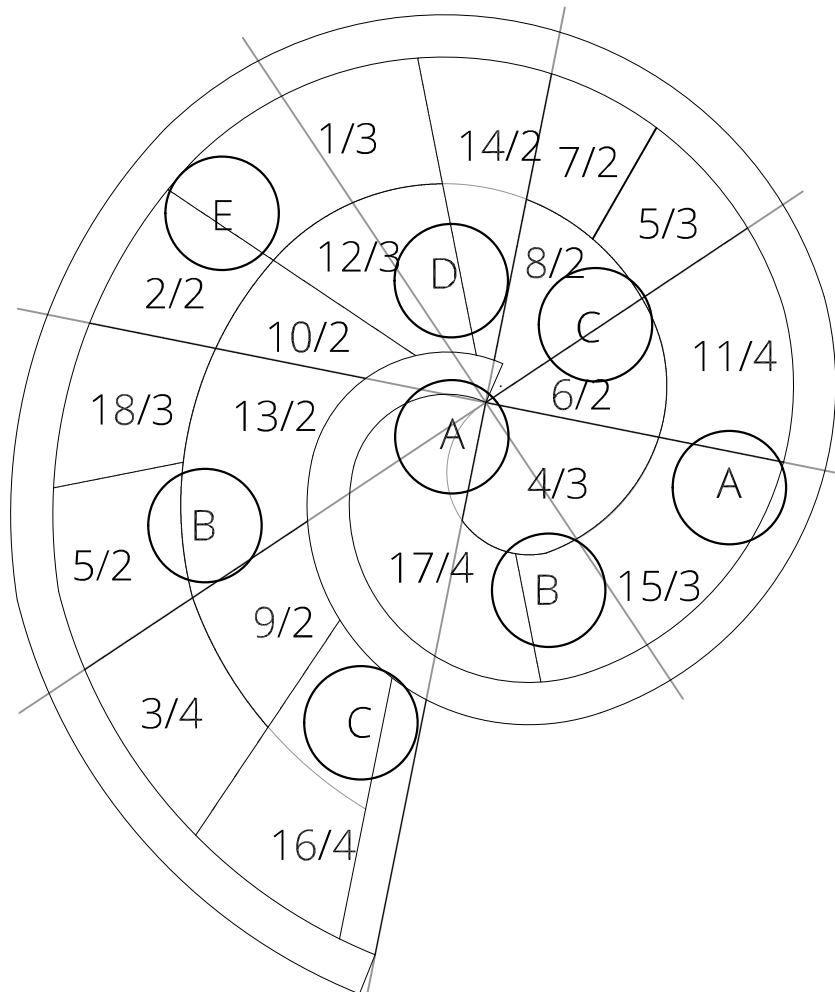

seznam rostlin

id	česky	latinsky	počet
1	Pažitka pobřežní	Allium schoenoprasum	3
2	Pelyněk pravý	Artemisia absinthium	2
3	Měsíček lékařský	Calendula officinalis	4
4	Koriandr setý	Coriandrum sativum	3
5	Jahodník obecný	Fragaria vesca	5
6	Meduňka lékařská	Melissa officinalis	2
7	Máta citrónová	Mentha gentilis ‚Lemon‘	2
8	Máta peprná	Mentha piperita	2
9	Máta jahodová	Mentha species ‚Almira‘	2
10	Bazalka pravá	Ocimum basilicum	2
11	Majoránka zahradní	Origanum majorana	4
12	Dobromysl obecná	Origanum vulgare	3
13	Petržel obecná	Petroselinum crispum	2
14	Rozmarýn lékařský	Rosmarinus officinalis	2
15	Šalvěj lékařská	Salvia officinalis	3
16	Saturejka horská	Satureja montana	4
17	Mateřídouška obecná	Thymus serpyllum	4
18	Tymián obecný	Thymus vulgaris	3
celkem			52
A	Třapatka nachová	Echinacea purpurea	2
B	Levandule lékařská	Lavandula angustifolia	2
C	Libeček lékařský	Levisticum officinale	2
D	Ostropestřec mariánský	Silybum marianum	1
E	Divizna velkokvětá	Verbascum densiflorum	1
celkem			8
celkem			60

zahradní prvky

expozice léčivých bylin / informační panel

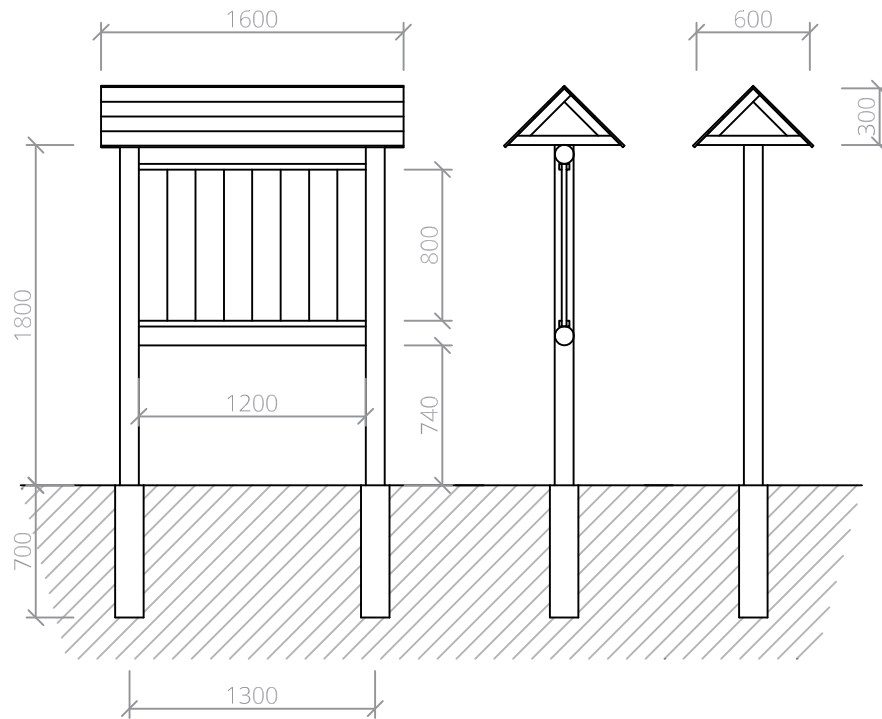

použitý materiál

<u>hlavní konstrukce:</u>	kulatina $\varnothing 100$ / hranol 100 x 100
<u>střecha:</u>	prkno hoblované 100 x 25 hranol 60 x 60
<u>kotvení:</u>	jekl otevřený U 50 x 30 x 3 beton C16/20
<u>výplň:</u>	prkno hoblované smrk 100 x 25 lišta 15 x 20
<u>informační panel:</u>	1200 x 800, min 5 mm PVC, UV tisk

instalace

<u>výkop:</u>	minimálně $\varnothing 150 \times 600$
<u>jekl otevřený U:</u>	zafrézován ze zadní strany sloupku tabule min délka 500
<u>vrátové šrouby:</u>	2 ks min. M14 + pojistná matice

péče

<u>ročně:</u>	kontrola dotažení šroubů kotvení
---------------	----------------------------------

informační panel k tématu léčivé byliny

popis vysazených druhů, vlastnosti, použití, květy, plody, obrázek nebo foto rostliny

dodavatel před realizací zašle grafický návrh informačního panelu

zahradní prvky

přístřešek z přírodních materiálů

použitý materiál

<u>hlavní konstrukce:</u>	hranol smrk min 120 x 120
<u>střecha:</u>	prkno hoblované smrk 100 x 25 hranol smrk 120 x 60 spád cca 12 %
<u>pochozí plocha:</u>	těžené kamenivo 11/22 - kačírek
<u>obruba:</u>	fošna 35 x 100
<u>kotvení:</u>	kotevní patka U beton C16/20

instalace

<u>výkop patky:</u>	minimálně \varnothing 150 x 600
<u>výkop plošný:</u>	\varnothing 3500 x 100 geotextílie v celé ploše

péče

<u>ročně:</u>	kontrola dotažení šroubů zemní patky dosypaní pochozí plochy
---------------	---

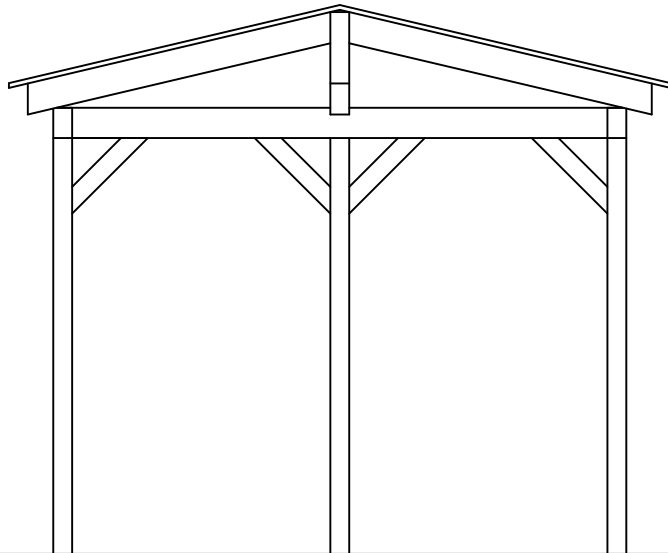
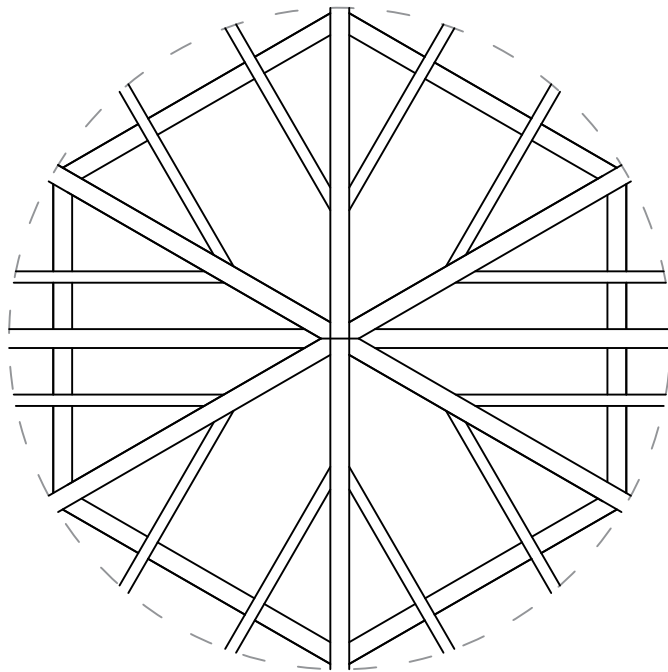

zahradní prvky

ohniště

použitý materiál

hlavní konstrukce: kameny velké
drcené kamenivo 8/16

instalace

těleso ohniště: výkop \varnothing 1200 x 500
rozměr \varnothing 1200 x 500
zapuštěnu min 300 pod úroveň terénu
založení tělesa ohniště do betonu

pochozí plocha: výkop \varnothing 3000 x 200
pochozí kamenná plocha
ve štěrkovém loži

péče

před použitím: kontrola nezávadnosti konstrukce

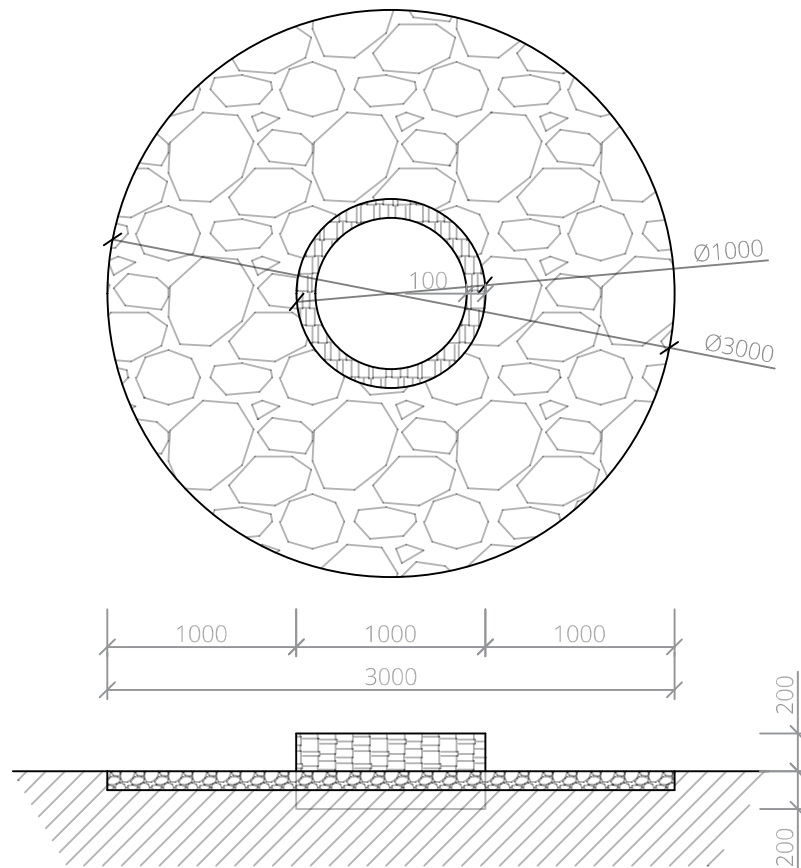

stopy zvěře - domácí zvířata

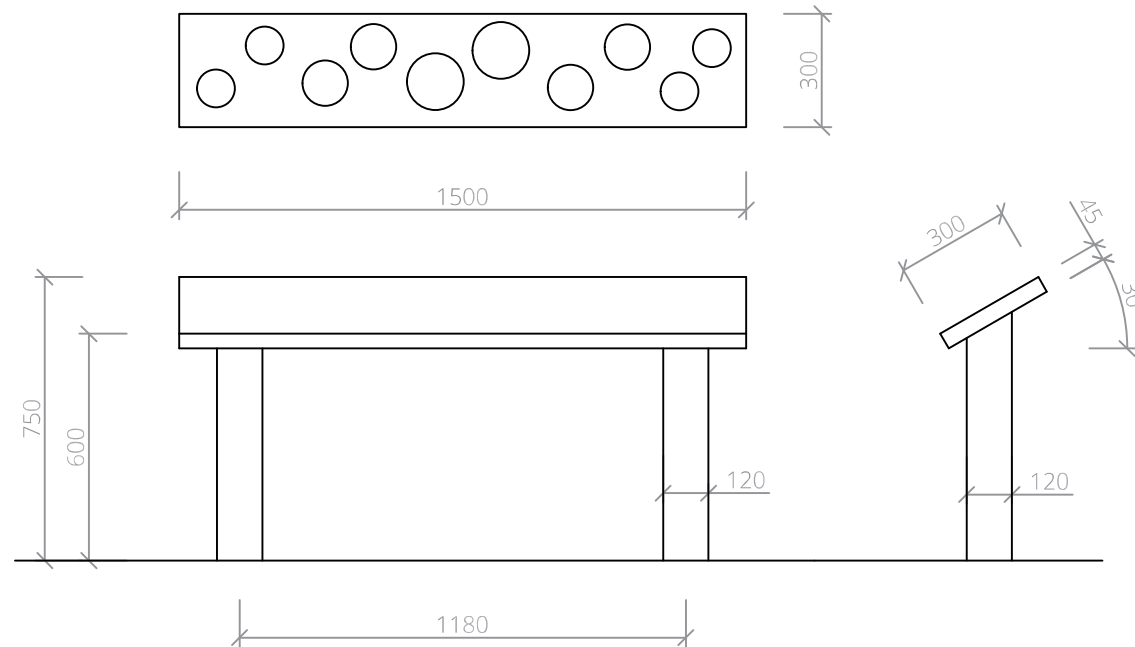

použitý materiál

konstrukce kulatina cca \varnothing 100
fošna 35 x 300

kotvení jechl otevřený U 50 x 30 x 3
beton c16/20

výplň pozitivní a negativní otisky stop
zvěře z pohledového betonu
exponáty opatřeny cedulkou
s popisem

sortiment stop

pes, kočka, myš domácí, kůň, kráva, ovce, slepice, králík, kos,
vrabec

instalace

výkop minimálně \varnothing 150 x 600

jechl otevřený U zafrézován ze zadní strany sloupku
panelu min délka 500

vratové šrouby 2 ks min. m14 + pojistná matice

odlitky pevně ukotveny na fošnu

péče

ročně kontrola dotažení šroubů kotvení

před použitím kontrola nezávadnosti konstrukce

Pozorovací centrum - zahrada

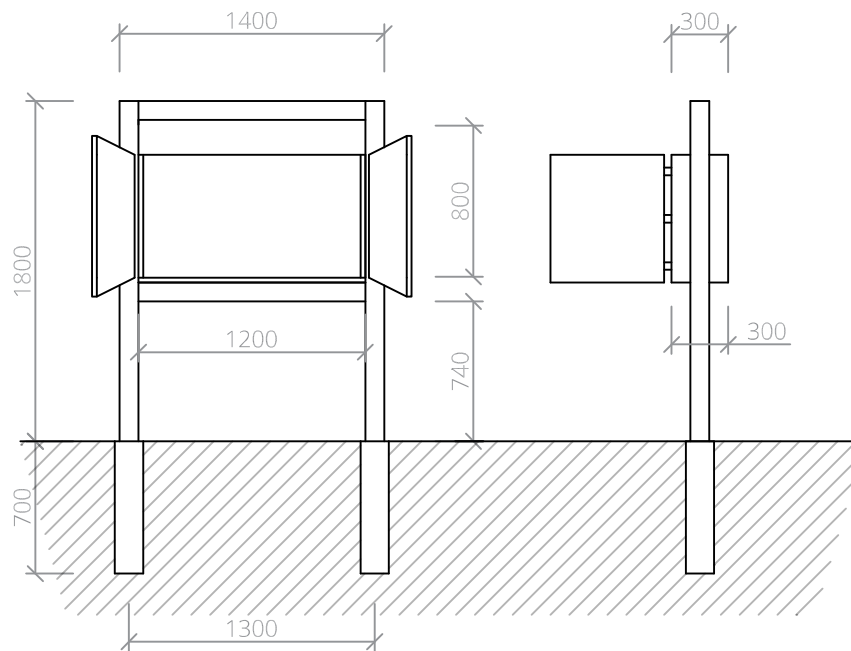

Použitý materiál

<u>konstrukce</u>	kulatina $\varnothing 100$ / hranol 100 x 100
<u>střecha</u>	prkno hoblované 100 x 25 plexisklo čiré min 5 mm
<u>kotvení</u>	jekl otevřený U 50 x 30 x 3 beton c16/20

výplň

<u>konstrukce</u>	1200 x 800 x 300 dno, boční a zadní strana opatřeny nopovou folií
<u>zadní stěna</u>	plná, možnost demontáže pro čištění
<u>přední stěna</u>	pevně usazené plexisklo dvířka plně zastiňující plexisklo
<u>expozice</u>	vhodný substrát, tl 300 mm, zelenina

instalace

<u>výkop</u>	minimálně $\varnothing 150 \times 600$
<u>jekl otevřený U</u>	zafrézován ze zadní strany sloupku tabule min délka 500
<u>vratové šrouby</u>	2 ks min. m14 + pojistná matice

péče

<u>ročně</u>	kontrola dotažení šroubů kotvení doplnění výplně
<u>před použitím</u>	kontrola nezávadnosti konstrukce

Pozorovací centrum - kompost

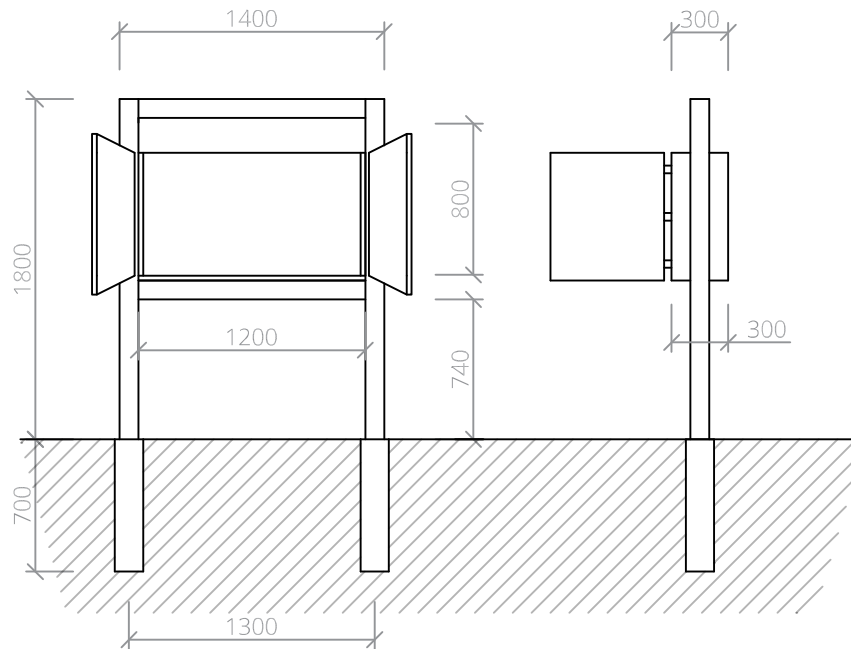

Použitý materiál

<u>konstrukce</u>	kulatina $\varnothing 100$ / hranol 100 x 100
<u>střecha</u>	prkno hoblované 100 x 25 plexisklo čiré min 5 mm
<u>kotvení</u>	jekl otevřený U 50 x 30 x 3 beton c16/20

výplň

<u>konstrukce</u>	1200 x 800 x 300 dno, boční a zadní strana opatřeny nopovou folií
<u>zadní stěna</u>	plná, možnost demontáže pro čištění
<u>přední stěna</u>	pevně usazené plexisklo dvířka plně zastiňující plexisklo
<u>expoze</u>	kompostovatelný odpad z provozu zařízení - není součástí dodávky

instalace

<u>výkop</u>	minimálně $\varnothing 150 \times 600$
<u>jekl otevřený U</u>	zafrézován ze zadní strany sloupku tabule min délka 500
<u>vratové šrouby</u>	2 ks min. m14 + pojistná matice

péče

<u>ročně</u>	kontrola dotažení šroubů kotvení doplnění výplně
<u>před použitím</u>	kontrola nezávadnosti konstrukce

zahradní prvky

balanční chodník

použitý materiál

hlavní konstrukce: kulatina \varnothing 100-120

výplň

těžné kamenivo 32/63 - kačírek
drcené kamenivo 32/63 - drť - tl. min. 80 mm
kulatina min \varnothing 220
trám 150 x 200
půlená kulatina \varnothing 300
těžné kamenivo 4/8 - kačírek - tl. min. 50

instalace

výkop: minimálně 50 mm pod úroveň terénu
geotextilie: pod celou plochou chodníku, min 200 g

péče

ročně: odstranění listí
dosypání materiálu
kontrola ukotvení pochozích komponent

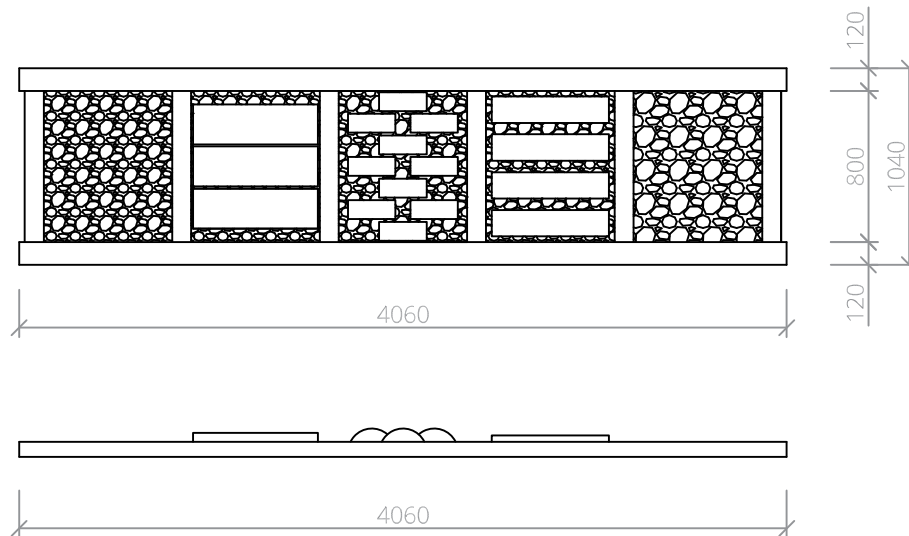

zahradní prvky

lanový most

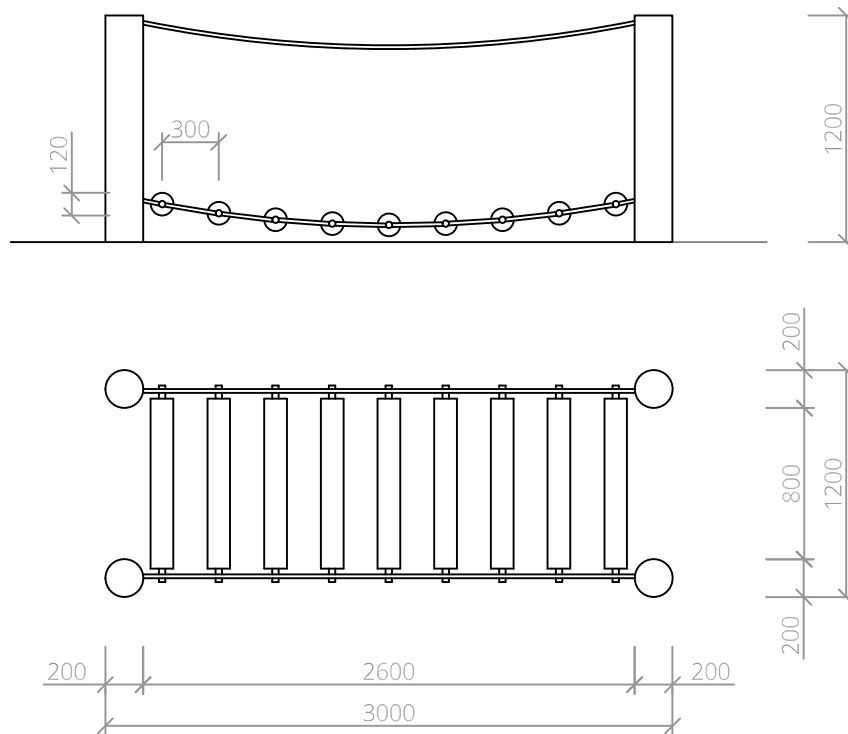

použitý materiál

hlavní konstrukce: hranol 160 x 160
výplň: lano přírodní juta
+ pp stáčené 20.00 mm
kulatina ø 100

instalace

výkop: minimálně ø 300 x 1200
sloupek uložen v betonovém
loží min.600 po úrovni terénu

péče

před použitím: kontrola nezávadnosti konstrukce

zahradní prvky

Veverčí dráha

použitý materiál

<u>hlavní konstrukce:</u>	hranol 160 x 160
<u>výplň:</u>	lano přírodní juta + pp stáčené 20.00 mm kulatina ø 80 kulatina ø 100 kulatina ø 150

instalace

<u>výkop:</u>	minimálně ø 300 x 1200 sloupek uložen v betonovém loži min.600 po úrovni terénu
<u>pochozí plochy:</u>	kulatiny ø 150 ve šterkovém loži min 300 pod úroveň terénu vodorovně kulatina ø 100 příčky kulatina ø 80 první příčka pevně spojena se sloupkem ostatní příčky zajištěny lanovou svorkou

péče

<u>před použitím:</u>	kontrola nezávadnosti konstrukce
-----------------------	----------------------------------

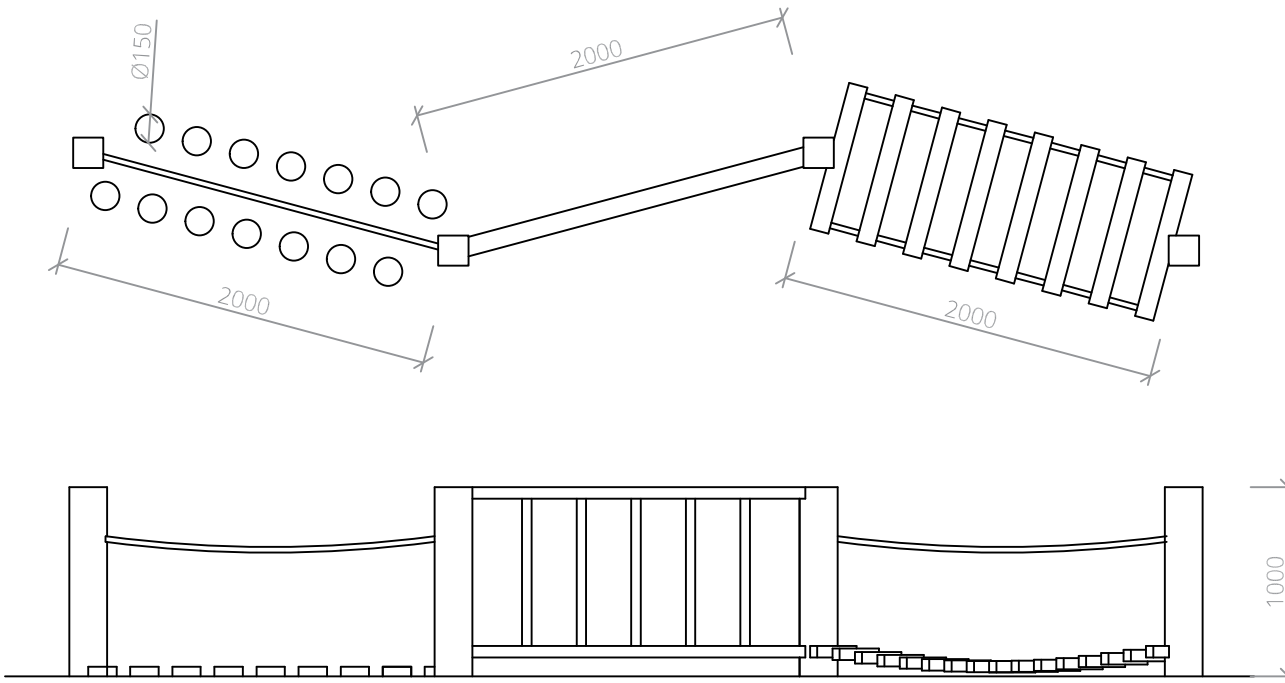

zahradní prvky

Vyvýšený záhon

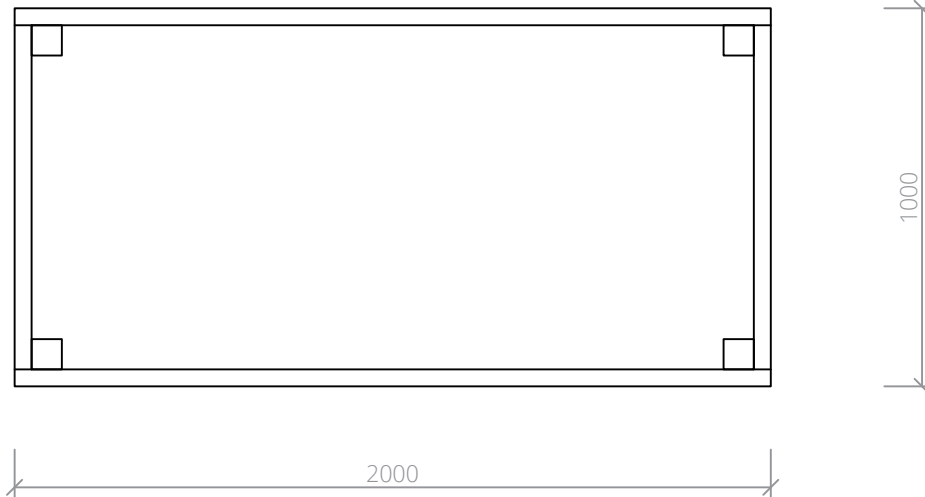

Použitý materiál

konstrukce hranol 80 x 80
fošna 100 x 35
nopová folie

instalace

volně stojící

péče

před použitím kontrola nezávadnosti konstrukce

výkaz použitého materiálu

Expozice léčivých a aromatických bylin		Pažitka pobřežní	3 ks
spirála s bylinami	1 ks	Pelyněk pravý	2 ks
dřevěný informační panel	1 ks	Měsíček lékařský	4 ks
Bylinka	60 ks	Koriandr setý	3 ks
Cedulky k rostlinám	20 ks	Jahodník obecný	5 ks
Kameny velké	9 t	Meduňka lékařská	2 ks
Štěrk nebo kačírek	1 t	Máta citrónová	2 ks
Zemní práce strojem	5 m ³	Máta peprná	2 ks
Zemní práce ručně	2 m ³	Máta jahodová	2 ks
expozice stop - domácí zvířata	1 ks	Bazalka pravá	2 ks
Zahradní pozorovací centrum	1 ks	Majoránka zahradní	4 ks
Pozorovací kompostovací centrum	1 ks	Dobromysl obecná	3 ks
Balanční chodník	1 ks	Petržel obecná	2 ks
Lanový most	1 ks	Rozmarýn lékařský	2 ks
Veverčí dráha	1 ks	Šalvěj lékařská	3 ks
Ohniště	1 ks	Saturejka horská	4 ks
Kameny velké	2 t	Mateřídouška obecná	4 ks
Štěrk nebo kačírek	2 t	Tymián obecný	3 ks
Zemní práce strojem	1 m ³	Třapatka nachová	2 ks
Zemní práce ručně	1 m ³	Levandule lékařská	2 ks
Přístřešek z přírodního materiálu	1 ks	Libeček lékařský	2 ks
Vyvýšený záhon	4 ks	Ostropestřec mariánský	1 ks
Ovocný strom	5 ks	Divizna velkokvětá	1 ks
Kotvení stromu	5 ks		
Nádrž na vodu 1000 l	2 ks		
Zahradní nářadí a pracovní pomůcky	1 ks		
literatura k výuce	1 ks		
elektrická sušička na ovoce (ks)	1 ks		
Drobný spojovací materiál	1 ks		

komentář k použitému materiálu

následující položky budou specifikovány v příloze výběrového řízení

Nádrž na vodu 1000 l	2 ks
Zahradní nářadí a pracovní pomůcky	1 ks
literatura k výuce	1 ks
elektrická sušička na ovoce (ks)	1 ks

postup prací

příprava terénu pro instalaci prvků
vytyčení instalovaných prvků
instalace kamenných konstrukcí
instalace dřevěných konstrukcí
instalace výplňových materiálů
výsadba rostlinného materiálu
dokončovací a úklidové práce
předání stavby

plán péče

U rostlinných prvků (bylinných i dřevinných) je nutná pravidelná záливka (min 24 x ročně nebo dle aktuální potřeby) pletí (1-2x ročně nebo dle aktuální potřeby).

U bylinných prvků by měly být v předjaří odstraněny odumřelé části rostlin

Polodřeviny by měly být pravidelně seřezávány (cca 1x za 3 roky).

U stromů by měl být po výsadbě proveden výchovný řez, dle potřeby lze opakovat po 3 letech, kdy by mělo dojít k odstranění kotvení.